

<b>Dimensionsområde</b> 65 - 3000 liter	<b>PN</b> 0,5	<b>Temperaturområde</b> Max 180 °C	<b>Material</b> Stål
--	------------------	---------------------------------------	-------------------------

## Användningsområde

Utloppsledningen från resp. säkerhetsventil i en pannanläggning med effekten >100 kW och temperaturen >110° C skall ledas till ett avspänningskärl. Här avspänns energiinnehållet och ångan avskiljs från condensatet. Kan också gälla pannanläggning med temperatur ≤ 110° C om utloppsledningarna ej kan mynna utvändigt utan att risk för personskada föreligger eller om dessa skall ledas vertikalt t.ex. över tak.

## Programtext

### PLC.3 Öppna avspänningskärl

Avspänningskärl AT 8313V..... med volym ..... liter. Med ...st ansl. DN ..... för utloppsledningar från säkerhetsventiler, med ansl. DN ..... för imrör och ansl. DN ..... för vattenutloppsrör.

## Kvalitetssäkring

Kärlat är konstruerat i enlighet med Tryckkärlskommissionens skriftserie C35/82 och är inte besiktningspliktigt då detta ej är ett tryckkärl.

## Detaljförteckning

1	Mantel	stål	SS 1330
2	Gavlar	stål	SS 1330
3	Vattenlås	stål	SS 1330
4	Svetsändar	stål	SS 1430
5	Benställning	stål	SS 1312

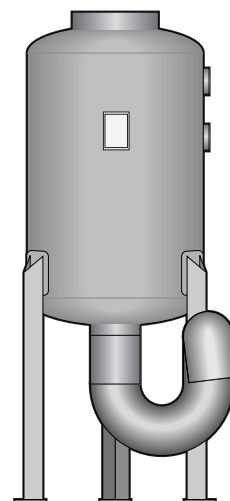

AT 8313

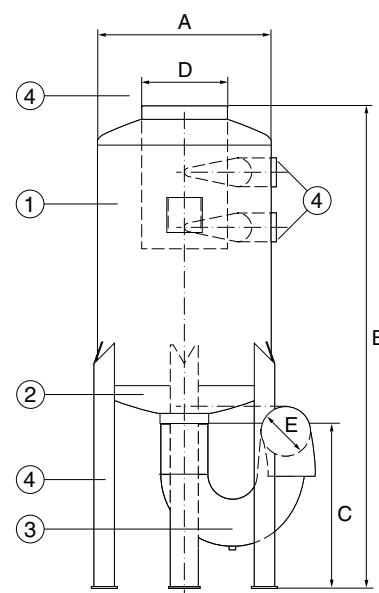

## Mått och vikt

Volym	65	100	150	250	400	500	700	1100	1600	2000	3000
A	350	400	500	650	650	800	800	1000	1100	1200	1275
B	1290	1430	1665	1990	2315	2375	2645	2895	3370	3550	4100
C	500	500	500	650	800	800	900	900	1150	1150	1150
D max DN	125	150	200	200	250	300	400	500	600	600	600
E max DN	65	80	100	150	200	200	250	250	300	300	300
Vikt	75	100	150	200	250	300	400	550	850	1000	1600

Mått i mm., vikt i kg.

## Funktion och konstruktion

Utloppsledningen från resp. säkerhetsventil ansluts till avspänningskärlet från sidan på mantelns övre del. Vid avblåsning strömmar en blandning av hetvatten och ånga in i kärlet. Genom kärlets konstruktion avskiljs den avspända ångan från det varma vattnet och leds via utloppet till imröret som mynnar i det fria. Det varma vattnet avdräneras i kärlets botten och leds via ett vattenlås till en golvbrunn. Kärlet är försett med en invändig skärm, som hindrar vatten att ryckas med i ångflödet mot det fria, en anordning, vilken underlättar vattenutströmning mot golvbrunn. Levereras med vattenlås för anslutning till golvbrunn.

## Dimensionering

För att kunna dimensionera ett avspänningskärl, vad gäller volym, ansl. imutlopp och vattenutlopp, är följande data nödvändiga:

- Säkerhetsventilernas öppningstryck i bar
- Säkerhetsventilernas avblåsningskapacitet av mättad ånga i kg/h
- Imrörets beräknade längd från kärlets topp i meter
- Antal beräknade krökar på imröret
- Vattenutloppsrörets beräknade längd efter vattenlåset till närmaste golvbrunn
- Antal beräknade krökar på vattenutloppsröret

Med ovanstående data kända kan Armatec göra en fullständig dimensionering i ett dataprogram baserat på Tryckkärlkommissionens skriftserie C35/82.

Som en överslagsdimensionering kan nedanstående tabell användas.

Effekt kW	Volym Liter	2 st. Säkerhetsventiler Utlopp DN	Imrör DN	Bottenavlopp DN	Fri höjd vattenlås mm.	Max. ångrörs- längd m.*
400	65	40	125	65	100	32
700	100	50	150	80	150	38
1200	150	65	200	100	200	40
2000	250	80	200	150	300	26
3000	400	100	250	200	350	35
4000	500	125	300	200	350	42
5800	700	125	400	250	285	80
9200	1100	150	500	250	285	100
12800	1600	250	600	300	340	150
16300	2000	250	600	300	340	110

\* Avser ekvivalent rörlängd. Hänsyn skall tas till böjar m.m.

## Tillbehör och varianter

Kan även levereras i utförande anpassade till Bilaga 6 "Alternativt system för avsäkring av pannor  $\leq 110^{\circ}\text{C}$  med effekt  $\leq 900$  kW och tryck  $\leq 3$  bar" i Varm- och hetvattenanvisningar, VVA 1993.

## Installation

Samtliga anslutningar är svetsändar.

De medföljande vattenlåsdelarna kan monteras i valfri riktning mot avloppsledning.

I lågpunkten monteras en ventil, R 15, för dränering.

## **Underhåll och reservdelar**

Kärlet är normalt underhållsfritt. Dock bör regelbunden korrosionskontroll göras.

## **Märkning**

Uppgifter om volym, material, tillverkningsår, tillverkarens namn samt tillverkningsnummer anges på kärlets märkskylt.